

PJSS 10-20V

NL

BEDIENINGSHANDLEIDING  
ACCU-PENDELDECOUPEER-  
ZAAG



 TROTEC

**Inhoudsopgave**

**Opmerkingen m.b.t. de bedieningshandleiding** ..... 1

**Veiligheid** ..... 2

**Informatie over het apparaat** ..... 7

**Transport en opslag** ..... 10

**In gebruik nemen**..... 11

**Bediening** ..... 17

**Nabestelbare accessoires** ..... 19

**Defecten en storingen** ..... 20

**Onderhoud** ..... 21

**Recycling** ..... 21

**Opmerkingen m.b.t. de bedieningshandleiding**

**Symbolen**

-  **Waarschuwing voor elektrische spanning**  
Dit symbool wijst op gevaren voor het leven en de gezondheid van personen door elektrische spanning.
-  **Waarschuwing voor explosieve stoffen**  
Dit symbool wijst op gevaren voor het leven en de gezondheid van personen door explosiegevaarlijke stoffen.
-  **Waarschuwing voor hete oppervlakken**  
Dit symbool wijst op gevaren voor het leven en de gezondheid van personen door hete oppervlakken.
-  **Waarschuwing voor puntig voorwerp**  
Dit symbool wijst op gevaren voor het leven en de gezondheid van personen door puntige voorwerpen.
-  **Waarschuwing voor handletsel**  
Dit symbool wijst op gevaren voor de gezondheid van personen door handletsel.
-  **Waarschuwing**  
Dit signaalwoord wijst op een gevaar met een middelmatige risicograad, dat indien niet vermeden de dood of zwaar letsel tot gevolg kan hebben.
-  **Voorzichtig**  
Dit signaalwoord wijst op een gevaar met een lage risicograad, dat indien niet vermeden gering of matig letsel tot gevolg kan hebben.

**Let op**

Dit signaalwoord wijst op belangrijke informatie (bijv. materiële schade), maar niet op gevaren.



**Info**

Aanwijzingen met dit symbool helpen u bij het snel en veilig uitvoeren van uw werkzaamheden.



**Handleiding opvolgen**

Aanwijzingen met dit symbool wijzen u erop dat de bedieningshandleiding moet worden opgevolgd.



**Gehoorbescherming dragen**

Aanwijzingen met dit symbool wijzen u erop dat de gehoorbescherming moet worden gebruikt.



**Veiligheidsbril dragen**

Aanwijzingen met dit symbool wijzen u erop dat de oogbescherming moet worden gebruikt.



**Veiligheidsmasker dragen**

Aanwijzingen met dit symbool wijzen u erop dat een beschermmasker moet worden gebruikt.



**Beschermende handschoenen dragen**

Aanwijzingen met dit symbool wijzen u erop dat veiligheidshandschoenen moeten worden gedragen.

De actuele versie van de bedieningshandleiding en de EU-conformiteitsverklaring, kunt u downloaden via de volgende link:



PJSS 10-20V



<http://hub.trotec.com/?id=39926>

## Juridische opmerking

Deze publicatie vervangt alle voorgaande versies. Geen enkel deel van deze publicatie mag, in welke vorm dan ook, zonder schriftelijke toestemming van Trotec GmbH & Co. KG worden gereproduceerd of met elektronische systemen worden verwerkt, vermenigvuldigd of verspreid. Technische wijzigingen voorbehouden. Alle rechten voorbehouden. Artikelnamen worden zonder waarborging van het vrije gebruik en volgens de schrijfwijze van de fabrikant gebruikt. Alle artikelnamen zijn geregistreerd.

Constructiewijzigingen in het kader van een doorlopende productverbetering, evenals vorm- en kleurveranderingen, blijven voorbehouden.

De leveromvang kan afwijken van de productafbeeldingen. Dit document is met de nodige zorgvuldigheid opgesteld.

Trotec GmbH & Co. KG accepteert geen enkele aansprakelijkheid voor mogelijke fouten of tekortkomingen.

© Trotec GmbH & Co. KG

## Garantie en aansprakelijkheid

Het apparaat voldoet aan de van toepassing zijnde fundamentele eisen voor de veiligheid en gezondheid volgens de EU-bepalingen en is in de fabriek meerdere keren getest op een probleemloze werking.

Mochten desondanks storingen optreden, die niet met de maatregelen in hoofdstuk "Defecten en storingen" te verhelpen zijn, neem dan contact op met uw handelaar of dealer.

Bij garantieclaims moet het apparaatnummer worden opgegeven (zie zijkant van het apparaat).

Bij het niet opvolgen van de fabrieksspecificaties, de wettelijke eisen of bij eigenhandige wijzigingen aan de apparaten, is de fabrikant niet aansprakelijk voor de hierdoor ontstane schade. Ingrepen in het apparaat of het ongeautoriseerd vervangen van onderdelen, kunnen de elektrische veiligheid van dit product aanzienlijk negatief beïnvloeden en leiden tot het vervallen van de garantie. Elke aansprakelijkheid voor materiële schade of persoonlijk letsel, die te herleiden is tot het niet volgens de instructies in deze bedieningshandleiding gebruiken van het apparaat, is uitgesloten. Wijzigingen in het technische ontwerp en de uitvoering, als gevolg van continue doorontwikkeling en productverbeteringen, blijven zonder voorafgaande aankondigingen op elk moment voorbehouden.

Voor schade die het gevolg is van onbedoeld gebruik, wordt geen aansprakelijkheid aanvaard. Alle aanspraak op garantie vervalt dan eveneens.

## Veiligheid

**Lees deze handleiding vóór het in gebruik nemen / gebruik van het apparaat zorgvuldig en bewaar de handleiding in de directe omgeving van de opstellocatie, resp. het apparaat!**



### Waarschuwing

#### **Lees alle veiligheidsinstructies en aanwijzingen.**

Het niet opvolgen van de veiligheidsinstructies en aanwijzingen kunnen een elektrische schok, brand en / of zwaar letsel veroorzaken.

#### **Bewaar alle veiligheidsinstructies en aanwijzingen voor later gebruik.**

Dit apparaat kan door kinderen vanaf 8 jaar en bovendien door personen met verminderde geestelijke, sensorische of mentale vaardigheden of een gebrek aan ervaring en kennis worden gebruikt, als ze onder toezicht staan of m.b.t. het veilig gebruik van het apparaat zijn geïnstrueerd en de hierdoor ontstane gevaren begrijpen.

Kinderen mogen niet met het apparaat spelen.

Reiniging en onderhoud door de gebruiker mogen niet zonder toezicht door kinderen worden uitgevoerd.

Het in de veiligheidsinstructies gebruikte begrip *Elektrisch gereedschap*, heeft betrekking op via het spanningsnet gevoed elektrisch gereedschap (met netsnoer) en op accugevoed elektrisch gereedschap (zonder netsnoer).



### Algemene veiligheidsinstructies voor elektrisch gereedschap - veiligheid op de werkplek

- **Houd uw werkomgeving schoon en goed verlicht.** Rommelige of slecht verlichte werkomgevingen kunnen leiden tot ongevallen.
- **Werk met het elektrisch gereedschap niet in zones met explosiegevaar, waar zich brandbare vloeistoffen, gassen of stoffen bevinden.** Elektrisch gereedschap veroorzaakt vonken, waardoor stof of dampen kunnen ontsteken.
- **Houd kinderen en andere personen uit de buurt tijdens het gebruik van het elektrisch gereedschap.** Bij afleiding kunt u de controle over het apparaat verliezen.

 **Algemene veiligheidsinstructies voor elektrisch gereedschap - elektrische veiligheid**

- De aansluitstekker van het elektrisch gereedschap, resp. het netdeel moet passen in het stopcontact. De stekker mag op geen enkele wijze worden gewijzigd. Gebruik geen adapterstekker in combinatie met elektrisch gereedschap met randaarde. Ongewijzigde stekkers en geschikte stopcontacten verminderen het risico op een elektrische schok.
- Vermijd lichamelijk contact met geaarde oppervlakken, zoals buizen, verwarmingen, fornuizen en koelkasten. Er is een verhoogd risico door een elektrische schok, als uw lichaam geaard is.
- Houd elektrisch gereedschap uit regen of nattigheid. Het binnendringen van water in een elektrisch gereedschap verhoogt de kans op een elektrische schok.
- Gebruik de kabel niet verkeerd, voor het dragen van het elektrisch gereedschap, het op te hangen of om de stekker uit het stopcontact te trekken. Houd de kabel uit de buurt van hitte, olie, scherpe randen of bewegende apparaatonderdelen. Beschadigde kabels of verwarde kabels verhogen het risico op een elektrische schok.
- Werkt u met een elektrisch gereedschap in de buitenlucht, gebruik dan alleen verlengkabels die ook geschikt zijn voor gebruik buiten. Het gebruik van een voor gebruik buiten geschikte verlengkabel vermindert het risico op een elektrische schok.
- Is het gebruik van het elektrisch gereedschap in een vochtige omgeving onvermijdbaar, gebruik dan een aardlekschakelaar. Het gebruik van een aardlekschakelaar vermindert het risico op een elektrische schok.

 **Algemene veiligheidsinstructies voor elektrisch gereedschap - veiligheid van personen**

- Wees voorzichtig, let goed op wat u doet en werk verstandig met een elektrisch gereedschap. Gebruik geen elektrisch gereedschap als u moe bent of onder invloed bent van drugs, alcohol of medicijnen. Een moment van onoplettendheid bij het gebruik van het elektrisch gereedschap kan leiden tot ernstig letsel.



- **Draag persoonlijke beschermingsuitrusting en altijd een veiligheidsbril.** Het dragen van persoonlijke beschermingsuitrusting, zoals stofmasker, slipvaste schoenen, veiligheidshelm of gehoorbescherming, afhankelijk van type en gebruik van het elektrisch gereedschap, vermindert het risico op letsel.



- **Voorkom onbedoeld in gebruik nemen. Zorg dat het elektrisch gereedschap is uitgeschakeld, voordat u het op de stroomvoorziening en / of accu aansluit, het oppakt of draagt.** Heeft u bij het dragen van het elektrisch gereedschap uw vinger op de schakelaar of sluit u een ingeschakeld apparaat aan op de stroomvoorziening, kunnen ongelukken ontstaan.
- **Verwijder instelgereedschappen of moersleutels, voor het inschakelen van het elektrisch gereedschap.** Een gereedschap of sleutel bij een draaiend apparaatonderdeel, kan tot letsel leiden.
- **Vermijd een abnormale lichaamshouding. Zorg altijd voor een stabiele stand en houd altijd uw evenwicht.** Hierdoor kunt u het elektrisch gereedschap bij onverwachte situaties beter onder controle houden.
- **Draag geschikte kleding. Draag geen wijde kleding of sierraden. Houd haren, kleding en handschoenen uit de buurt van bewegende onderdelen.** Losse kleding, sierraden of lang haar kunnen worden gegrepen door bewegende onderdelen.
- **Kunnen stofafzuig- en -opvanginrichtingen worden gemonteerd, zorg dan dat deze zijn aangesloten en correct worden gebruikt.** Het gebruik van een stofafzuiging kan gevaren door stof verminderen.

 **Algemene veiligheidsinstructies voor elektrisch gereedschap - gebruik en behandeling van het elektrisch gereedschap**

- **Het apparaat niet overbelasten. Gebruik het juiste elektrisch gereedschap voor uw werkzaamheden.** Met een geschikt elektrisch gereedschap werkt u beter en veiliger binnen het opgegeven prestatiebereik.
- **Gebruik geen elektrisch gereedschap waarvan de schakelaar defect is.** Een elektrisch gereedschap dat niet kan worden in- of uitgeschakeld, is gevaarlijk en moet worden gerepareerd.
- **Trek de stekker uit het stopcontact en / of verwijder de accu, voordat u instellingen uitvoert aan het apparaat, accessoires wisselt of het apparaat weglegt.** Deze voorzorgsmaatregelen voorkomen het onbedoeld starten van het elektrisch gereedschap.
- **Bewaar ongebruikt elektrisch gereedschap buiten het bereik van kinderen. Laat het apparaat niet gebruiken door personen die hier niet vertrouwd mee zijn of deze aanwijzingen niet hebben gelezen.** Elektrisch gereedschap is gevaarlijk, als het wordt gebruikt door onervaren personen.
- **Verzorg elektrisch gereedschap zorgvuldig. Controleer of bewegende onderdelen probleemloos werken en niet klemmen of onderdelen zijn gebroken of zo beschadigd, dat de werking van het elektrisch gereedschap nadelig wordt beïnvloed. Laat beschadigde onderdelen voor het gebruik van het apparaat repareren.** Veel ongelukken worden veroorzaakt door slecht onderhouden elektrisch gereedschap.
- **Houd snijgereedschappen scherp en schoon.** Zorgvuldig verzorgde snijgereedschappen met scherpe snijkanten, raken minder snel bekneld en zijn eenvoudiger te hanteren.
- **Gebruik elektrisch gereedschap, accessoires, hulpgereedschappen, etc., volgens deze aanwijzingen. Houd hierbij rekening met de werkomstandigheden en de uit te voeren werkzaamheden.** Het gebruik van elektrisch gereedschap voor andere dan de bedoelde toepassingen kan tot gevaarlijke situaties leiden.

 **Algemene veiligheidsinstructies voor elektrisch gereedschap - service**

- **Laat uw elektrisch gereedschap alleen door gekwalificeerd vakpersoneel en alleen met originele reserveonderdelen repareren.** Zo wordt gewaarborgd dat de veiligheid van het elektrisch gereedschap behouden blijft.

 **Algemene veiligheidsinstructies voor accu's / laadapparaten**

- **Gebruik alleen de hiervoor bedoelde accu's in elektrisch gereedschap.** Het gebruik van andere accu's kan tot letsel en brandgevaar leiden.
- **Houd de niet gebruikte accu uit de buurt van paperclips, munten, sleutels, spijkers, schroeven of andere kleine metalen voorwerpen die een overbrugging van de contacten kunnen veroorzaken.** Een kortsluiting tussen de accucontacten kan verbrandingen of brand tot gevolg hebben.
- **Laad accu's alleen in laadapparaten, die door de fabrikant worden aanbevolen.** Voor een laadapparaat dat geschikt is voor een bepaald type accu's, bestaat brandgevaar bij gebruik bij andere accu's.
- **Geen accu's van derden laden.** Het laadapparaat is uitsluitend geschikt voor het laden van de meegeleverde accu's met de in de technische gegevens opgegeven spanningen. Anders bestaat brand- en explosiegevaar.
- **Bij verkeerd gebruik van vloeistof uit de accu's weglekken.** Vermijd het contact hiermee. Bij toevallig contact afspoelen met water. Komt de vloeistof in de ogen, bezoek dan een arts voor hulp. Weglekkende accuvloeistof kan leiden tot huidirritaties en verbrandingen.
- **Bij beschadigingen en ondeskundig gebruik van de accu's kunnen dampen ontsnappen.** Zorg voor toevoer van verse lucht en bezoek bij klachten een arts. De dampen kunnen de ademen irriteren.
- **Open de accu niet.** Er bestaat gevaar voor kortsluiting.
- **De accu niet kortsluiten.** Er bestaat explosiegevaar.
- **Accu's mogen niet worden blootgesteld aan mechanische schokken.**
- **Bescherm elektrische onderdelen tegen vochtigheid. Dompel ze tijdens het reinigen of gebruik niet onder in water of andere vloeistoffen, om een elektrische schok te voorkomen.** Houd het laadapparaat nooit onder stromend water. Graag de aanwijzingen voor reiniging en onderhoud opvolgen.
- Het laadapparaat is alleen geschikt voor het gebruik binnen.
- Houd het laadapparaat schoon. Door vervuiling bestaat het gevaar voor een elektrische schok.
- Gebruik het laadapparaat niet op een licht ontvlambare ondergrond (bijv. papier, textiel, etc.), resp. in een brandbare omgeving. Door de tijdens het laden ontstane warmte bestaat brandgevaar.
- Gebruik het laadapparaat alleen voor het opladen van de accu. Het laadapparaat mag niet als stroomvoorziening voor het elektrisch gereedschap worden gebruikt.



**Apparaatspecifieke veiligheidsinstructies voor decoupeerzagen**

- **Houd het apparaat bij het uitvoeren van werkzaamheden, waarbij het werkgereedschap verborgen stroomleidingen of het eigen netsnoer kan raken, vast aan de geïsoleerde greepvlakken.** Het contact met een spanningvoerende leiding kan ook metalen apparaatonderdelen onder spanning zetten en leiden tot een elektrische schok.
- **Gebruik geschikte detectoren, om verborgen nutsleidingen op te sporen of neem contact op met de lokale nutsbedrijven.** Contact met elektrische leidingen kan brand en een elektrische schok veroorzaken. Beschadigen van een gasleiding kan zorgen voor een explosie. Indringen in een waterleiding zorgt voor materiële schade of kan een elektrische schok veroorzaken.
- **Trillingen kunnen schadelijk zijn voor het hand-armsysteem.** Zorg zoveel mogelijk voor het beperking van de blootstelling aan trillingen.
- **Het werkstuk vastzetten.** Een in een spaninrichting of een bankschroef vastgezet werkstuk wordt steviger vastgehouden dan in uw hand.
- **Reinig de schacht van het zaagblad voor het plaatsen.** Een vervuilde schacht kan niet veilig worden bevestigd.
- **Controleer of het zaagblad goed vastzit.** Een losgeraakt zaagblad kan eruit vallen en u verwonden.
- **Controleer voor het inschakelen van het elektrisch gereedschap of het werkgereedschap vrij kan bewegen.** Bij het inschakelen bij een geblokkeerd werkgereedschap, kunnen hoge krachten optreden en kan het apparaat zijdelings slaan.
- **Bewerk geen bevochtigde materialen of vochtige oppervlakken.**
- **Geleid het elektrisch gereedschap alleen ingeschakeld tegen het werkstuk.** Er bestaat gevaar voor terugslaan.
- **Zorg dat de voetplaat bij het zagen goed aanligt.** Een gekanteld zaagblad kan breken of terugslag veroorzaken.
- **Houd uw handen uit de buurt van het zaaggoed.** Grijp niet onder het werkstuk. Bij contact met het zaagblad bestaat letselgevaar.
- **Houdt uw handen van de slagstang en de snelspanner.** Bij contact met deze onderdelen bestaat kneelgevaar.
- **Zorg voor voldoende ventilatie.**
- **Controleer de snelspanner regelmatig op slijtage of beschadigingen.**
- **Gebruik uitsluitend onbeschadigde en probleemloze zaagbladen.** Verbogen en stompe zaagbladen kunnen breken of terugslag veroorzaken.
- **Het zaagblad na het uitschakelen niet door hier zijdelings tegen te drukken afremmen.** Het zaagblad kan worden beschadigd, breken of terugslag veroorzaken.
- **Het elektrisch gereedschap na het maken van een zaagsnede uitschakelen en het zaagblad pas uit de zaagsnede trekken als het tot stilstand is gekomen.** Zo voorkomt u terugslag en kunt u het elektrisch gereedschap veilig wegleggen.
- **Schakel het elektrisch gereedschap onmiddellijk uit als het werkgereedschap blokkeert.** Het elektrisch gereedschap kan door de optredende krachten zijdelings slaan.
- **Wacht tot het elektrisch gereedschap stilstaat, voordat u het weglegt.** Het werkgereedschap kan vasthaken en leiden tot het verlies van de controle over het elektrisch gereedschap.

## Bedoeld gebruik

Gebruik het apparaat PJSS 10-20V uitsluitend voor:

- rechte en gebogen zaagsneden bij ondersteunde hoekige werkstukken van hout, kunststof of lichtmetaal,
- verstekzaagsneden tot max. 45° bij rechthoekige werkstukken van hout, kunststof of lichtmetaal,

volgens de technische gegevens (zie bedieningshandleiding).

Wij raden u aan, het elektrisch gereedschap te gebruiken met originele accessoires van Trotec.

## Niet bedoeld gebruik

- Het apparaat is niet bedoeld voor het bewerken van vochtig hout.
- Het apparaat is niet bedoeld voor het bewerken van glas of steen.
- Het apparaat is niet bedoeld voor het vrij uit de hand werken zonder ondersteuning.

## Persoonlijke kwalificaties

Personen die dit apparaat gebruiken moeten:

- de bedieningshandleiding, vooral het hoofdstuk veiligheid hebben gelezen en begrepen.

## Persoonlijke beschermingsuitrusting



### Draag gehoorbescherming.

Het inwerken van geluid kan zorgen voor gehoorverlies.



### Draag een veiligheidsbril.

U beschermt hiermee uw ogen tegen afsplinterende, vallende en rondvliegende brokstukken, die letsel kunnen veroorzaken.



### Draag een stofmasker.

U beschermt uzelf zo tegen het inademen van stof dat schadelijk is voor de gezondheid en dat kan ontstaan bij het bewerken van werkstukken.



### Draag veiligheidshandschoenen.

U beschermt hiermee uw handen tegen verbranding, kneuzingen en schaafwonden.

## Restgevaaren



### Waarschuwing voor elektrische spanning

Elektrische schok door onvoldoende isolatie. Controleer het apparaat voor elk gebruik op beschadigingen en een probleemloze werking. Bij het vaststellen van beschadigingen, het apparaat niet meer gebruiken. Gebruik het apparaat niet, als het apparaat of uw handen vochtig of nat zijn!



### Waarschuwing voor elektrische spanning

Werkzaamheden aan elektrische onderdelen mogen alleen door een geautoriseerd gespecialiseerd bedrijf worden uitgevoerd!



### Waarschuwing voor elektrische spanning

Trek voor alle werkzaamheden aan het apparaat de netstekker uit het stopcontact en de accu uit het apparaat! De netstekker van het netsnoer uit het stopcontact trekken door de stekker vast te pakken.



### Waarschuwing voor elektrische spanning

Er bestaat kortsluitgevaar door in de behuizing binnendringende vloeistoffen! Dompel het apparaat en de accessoires niet onder in water. Zorg dat geen water of andere vloeistoffen in de behuizing komen.



### Waarschuwing voor explosieve stoffen

Stel de accu niet bloot aan temperaturen boven 45 °C! Breng de accu niet in contact met water of vuur! Voorkom direct zonlicht en vochtigheid. Er bestaat explosiegevaar!



### Waarschuwing voor handletsel

Dicht bij het zaagblad en de voetplaat bestaat knelgevaar bij onvoorzichtige hantering. Draag veiligheidshandschoenen!



### Waarschuwing voor puntig voorwerp

Delen van het zaagblad zijn scherp. Er bestaat letselgevaar bij onvoorzichtige hantering. Draag veiligheidshandschoenen!



### Waarschuwing voor hete oppervlakken

Het werkgereedschap kan na het gebruik nog heet zijn. Er bestaat verbrandingsgevaar bij het aanraken van het werkgereedschap. Raak het werkgereedschap niet aan met blote handen! Draag veiligheidshandschoenen!



**Waarschuwing**

Giftige stoffen!



De door het bewerken ontstane schadelijke / giftige stoffen, vormen een gevaar voor de gezondheid voor de bediener of personen in de buurt.



Draag een veiligheidsbril en een stofmasker!

**Waarschuwing**

Bewerk geen asbesthoudend materiaal.

Asbest is kankerverwekkend.

**Waarschuwing**

Zorg dat u geen stroom-, gas- of waterleidingen tegenkomt tijdens werkzaamheden met een elektrisch gereedschap.

Controleer dit evt. met een leidingdetector, voordat u in een wand boort, resp. hier een sleuf in maakt.

**Waarschuwing**

Letselgevaar door rondvliegende deeltjes of brekende werktgereedschappen.

**Waarschuwing**

Van dit apparaat kunnen gevaren uitgaan als het ondeskundig of niet volgens het bedoeld gebruik wordt gebruikt door niet geïnstrueerde personen! Zorg dat wordt voldaan aan de persoonlijke kwalificaties!

**Waarschuwing**

Het apparaat is geen speelgoed en hoort niet in kinderhanden.

**Waarschuwing**

Laat het verpakkingsmateriaal niet achteloos rondslingeren. Voor kinderen kan dit gevaarlijk speelgoed zijn.

**Voorzichtig**

Trillingen kunnen schadelijk zijn voor de gezondheid, als het apparaat gedurende een lange periode onafgebroken wordt gebruikt of niet correct wordt gehanteerd en onderhouden.

**Voorzichtig**

Houd voldoende afstand van warmtebronnen.

**Let op**

Het apparaat kan beschadigd raken als het niet correct wordt opgeslagen of getransporteerd.

De informatie m.b.t. het transport en de opslag van het apparaat opvolgen.

**Informatie over het apparaat****Beschrijving van het apparaat**

Het apparaat PJSS 10-20V is geschikt voor talrijke zaagwerkzaamheden met een snelle voortgang van het zagen door de instelbare pendelslag.

De spaanbreukbescherming maakt het maken van uitbraakvrije zaagsneden mogelijk.

De pendelslag kan in 3 standen worden ingesteld of indien nodig worden uitgeschakeld.

Het wisselen van de zaagbladen is mogelijk zonder gereedschap.

De voetplaat kan met een inbusleutel worden versteld, zaaghoeken van 15°, 30° en 45° zijn mogelijk.

Het werkbereik wordt met een LED verlicht.

Het apparaat heeft bovendien een blaasfunctie voor een spaanvrije zaaglijn, evenals een geïntegreerde stofzuigeraansluiting voor een effectieve externe afzuiging.



## Overzicht van het apparaat

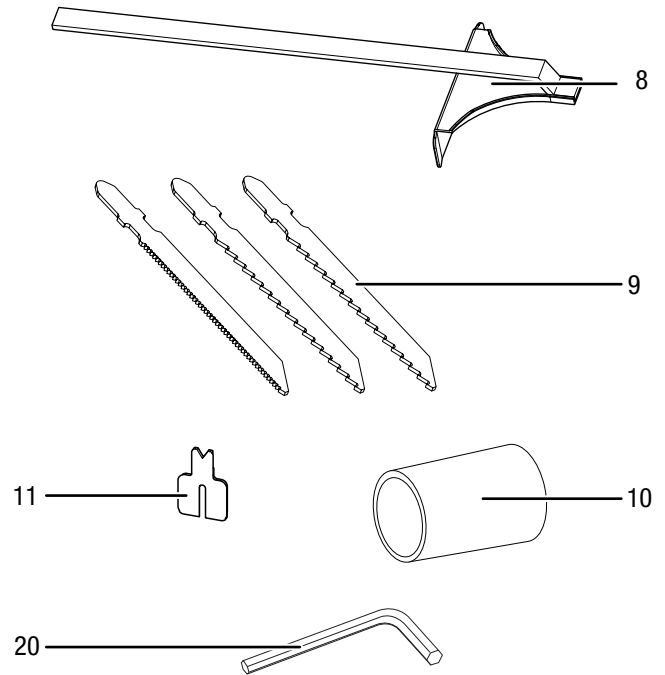
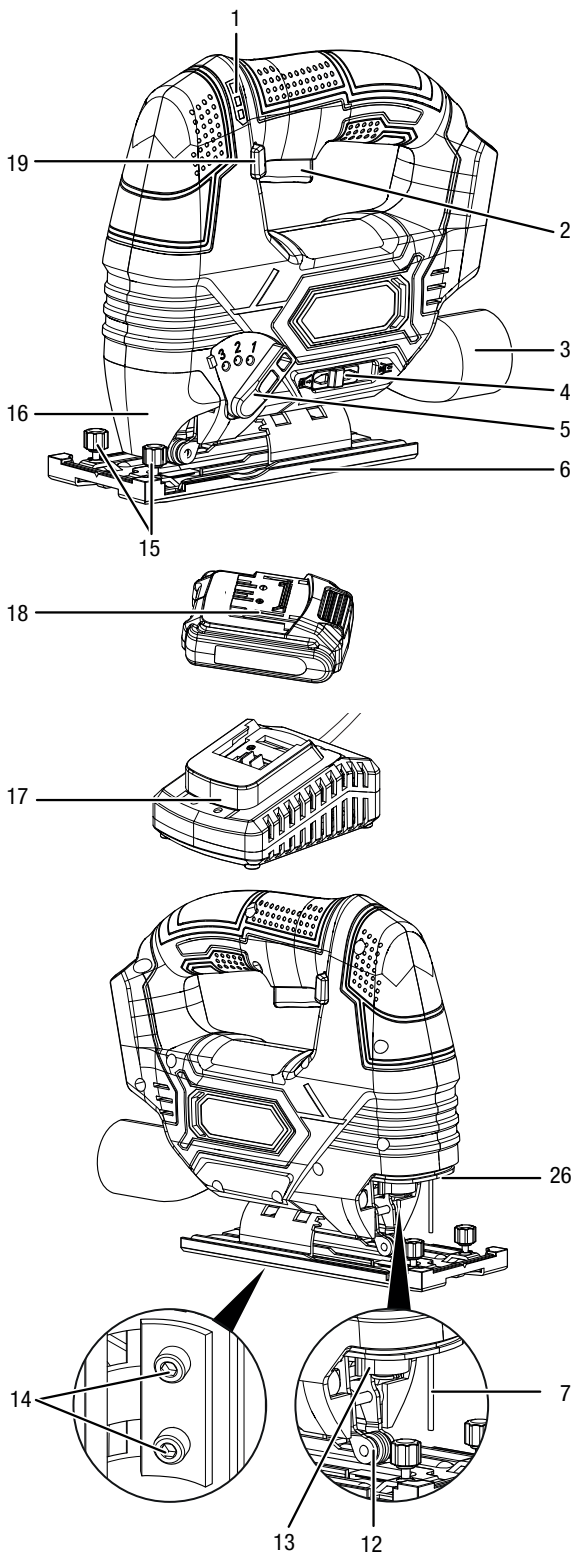

Nr.	Aanduiding
1	Accu-capaciteitsindicatie in 3 niveaus
2	Aan- / uit-schakelaar
3	Aansluiting stofafzuiging
4	Keuzeschakelaar spaanblaas-/afzuigfunctie
5	Keuzeschakelaar pendelslag
6	Voetplaat met verwijderbare glijshoel
7	Beschermingspen
8	Parallelaanslag
9	Zaagbladenset
10	Adapter voor stofafzuiging
11	Spaanbreukbescherming
12	Geleidingsrol
13	Snelspanner
14	Fixeerschroef voor voetplaat
15	Fixeerschroef voor parallelaanslag
16	Beschermkap
17	Laadapparaat
18	Accu
19	Inschakelblokkering
20	Inbussleutel
26	LED-werklamp

## Leveromvang

- 1 x accu-pendeldecoupeerzaag
- 1 x parallelaanslag
- 2 x zaagblad HCS hout
- 1 x zaagblad HSS metaal
- 1 x adapter voor stofafzuiging
- 1 x spaanbreukbescherming
- 1 x glijschoen
- 1 x accu
- 1 x laadapparaat
- 1 x inbussleutel
- 1 x transportkoffer
- 1 x handleiding

## Technische gegevens

Parameter	Waarde
<b>Model</b>	<b>PJSS 10-20V</b>
Stationair toerental	0 - 2.700 min <sup>-1</sup>
Zaaghoek	0° / 15° / 30° / 45°
Gewicht incl. accu	2 kg
<b>Accu</b>	<b>Multiflex 20V</b>
Type	Li-ion
Nominale spanning	20 V $\overline{---}$
Capaciteit	1500 mAh
<b>Snellaadapparaat</b>	<b>PJSS 10-20V AC</b>
Ingang	
Nominale spanning	220 - 240 V ~ 50 Hz
Opgenomen vermogen	45 W
Uitgang	
Nominale spanning	20 V $\overline{---}$
Laadstroom	2,0 A
Laadduur	1 uur
Beschermingsklasse	II / 
<b>Trillingsinformatie volgens EN 60745</b>	
Totale trillingsemisiewaarde:	
Zagen van spaanplaat a <sub>h,B</sub> Onzekerheid K	5,860 m/s <sup>2</sup> 1,5 m/s <sup>2</sup>
Zagen van metaalplaat a <sub>h,B</sub> Onzekerheid K	6,148 m/s <sup>2</sup> 1,5 m/s <sup>2</sup>
<b>Geluidswaarden volgens EN 60745</b>	
Geluidsdrumniveau L <sub>pA</sub>	85 dB(A)
Geluidsvermogenniveau L <sub>WA</sub>	96 dB(A)
Onzekerheid K	3 dB



## Draag gehoorbescherming.

Het inwerken van geluid kan zorgen voor gehoorverlies.

## Opmerkingen m.b.t. de geluids- en trillingsinformatie:

- Het in deze handleiding opgegeven trillingsniveau is gemeten met een in EN 60745 genormeerd meetproces en kan worden gebruikt voor vergelijking van apparaten. De opgegeven trillingsemisiewaarde kan ook voor een algemene inschatting van de blootstelling worden gebruikt.



## Voorzichtig

Trillingen kunnen schadelijk zijn voor de gezondheid, als het apparaat gedurende een lange periode onafgebroken wordt gebruikt of niet correct wordt gehanteerd en onderhouden.

- Het trillingsniveau zal zich op basis van het gebruik van het elektrisch gereedschap wijzigen en kan in sommige gevallen afwijken van de in deze handleiding opgegeven waarde. De trillingsbelasting kan worden onderschat, als het elektrisch gereedschap regelmatig op een dergelijke wijze wordt gebruikt. Voor een nauwkeurige inschatting van de trillingsbelasting gedurende een bepaalde gebruiksperiode, moet ook rekening worden gehouden met de perioden dat het apparaat is uitgeschakeld of weliswaar loopt, maar niet werkelijk wordt gebruikt. Dit kan de trillingsbelasting gedurende de totale werktijd aanzienlijk verminderen.

## Transport en opslag

### Let op

Het apparaat kan beschadigd raken als het niet correct wordt opgeslagen of getransporteerd.

De informatie m.b.t. het transport en de opslag van het apparaat opvolgen.

### Transport

Gebruik voor het transport van het apparaat de meegeleverde transportkoffer, om het apparaat te beschermen tegen inwerkingen van buitenaf.

**Vóór** elk transport de volgende instructies opvolgen:

- Schakel het apparaat uit.
- Laat het apparaat afkoelen.
- Verwijder de accu uit het apparaat.
- Verwijder het gereedschap uit de gereedschapopname.
- Verwijder evt. de stofafzuiging van het apparaat.

Voor de opgenomen Li-ion-accu's gelden de wettelijke eisen voor gevaarlijke goederen.

De volgende instructies opvolgen bij het transport, resp. versturen van Li-ion-accu's:

- De accu's kunnen door de gebruiker zonder verdere documenten over de weg worden getransporteerd.
- Bij verzending door derden (bijv. luchttransport of wegtransport) moeten speciale eisen aan de verpakking en markering worden opgevolgd. Hierbij moet bij de voorbereiding van het postpakket een expert op het gebied van gevaarlijke goederen worden geraadpleegd.
  - Verzend accu's niet als de behuizing beschadigd is.
  - Plak open contacten af en verpak de accu zodanig, dat hij niet beweegt in de verpakking.
  - Graag ook de eventueel verdergaande nationale voorschriften opvolgen.

### Opslag

**Vóór** elke opslag de volgende aanwijzingen opvolgen:

- Schakel het apparaat uit.
- Laat het apparaat afkoelen.
- Verwijder de accu uit het apparaat.
- Verwijder het gereedschap uit de gereedschapopname.
- Reinig het apparaat, zoals in het hoofdstuk onderhoud is beschreven.
- Gebruik voor het opbergen van het apparaat de meegeleverde transportkoffer, om het apparaat te beschermen tegen inwerkingen van buitenaf.
- Geen volledig ontladen Li-ion-accu's opslaan. Het opslaan van ontladen accu's kan leiden tot diepontlading en dus beschadiging van de accu.

Houd bij het niet gebruiken van het apparaat rekening met de volgende opslagcondities:

- droog en tegen vocht en hitte beschermd,
- omgevingstemperatuur onder 40 °C,
- in de transportkoffer op een plaats die beschermd is tegen stof en direct zonlicht.

## In gebruik nemen

### Apparaat uitpakken

- Verwijder de transportkoffer uit de verpakking.



#### Waarschuwing voor elektrische spanning

Elektrische schok door onvoldoende isolatie. Controleer het apparaat voor elk gebruik op beschadigingen en een probleemloze werking. Bij het vaststellen van beschadigingen, het apparaat niet meer gebruiken.

Gebruik het apparaat niet, als het apparaat of uw handen vochtig of nat zijn!

- Controleer de inhoud van de transportkoffer op volledigheid en let op beschadigingen.



#### Waarschuwing

Laat het verpakkingsmateriaal niet achteloos rondslingeren. Voor kinderen kan dit gevaarlijk speelgoed zijn.

- Het gebruikte verpakkingsmateriaal recycleren volgens de nationale wetgeving.

### Accu laden

#### Let op

De accu kan bij ondeskundig laden worden beschadigd.

Trek de netstekker van het laadapparaat elke keer voor het inleggen en verwijderen van de accu uit het stopcontact.

Laad de accu nooit bij omgevingstemperaturen onder 10 °C of boven 40 °C.

De accu is bij levering deels opgeladen, om beschadiging van de accu door diepontladen te voorkomen.

De accu moet vóór het eerste gebruik en bij een lage accucapaciteit (alleen de rode LED van de accu-capaciteitsindicatie (1) brandt nog) worden opgeladen. Ga hiervoor als volgt te werk:

1. Schuif de accu (18) omgekeerd op het snellaadapparaat (17), tot deze vergrendelt.

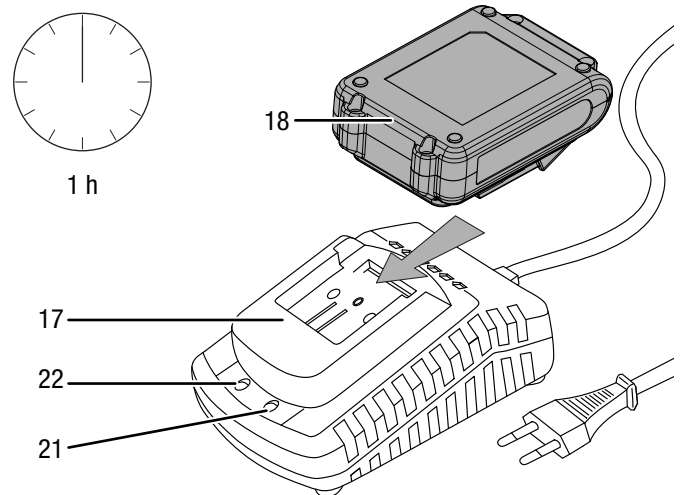

2. Steek de netstekker van het snellaadapparaat (17) in een volgens de voorschriften gezekeerd stopcontact.
  - ⇒ De rode accu-LED (22) brandt.
  - ⇒ De laadtijd is ca. een uur.
3. Wacht tot de rode accu-LED (22) uit gaat en de groen accu-LED (21) brandt.
  - ⇒ De accu (18) is volledig geladen.
4. De netstekker van het netsnoer van het snellaadapparaat (17) uit het stopcontact trekken door de netstekker vast te pakken.
  - ⇒ Accu (18) en snellaadapparaat (17) kunnen tijdens het opladen evt. opgewarmd zijn.
  - Laat de accu (18) afkoelen tot ruimtetemperatuur.
5. Verwijder de accu (18) weer uit het snellaadapparaat (17), door het vasthouden van de ontgrendelingsknop (23) en de accu (18) van het snellaadapparaat (17) te trekken.

### Accu plaatsen

1. Schuif de accu (18) op het in het apparaat, tot deze vergrendelt.

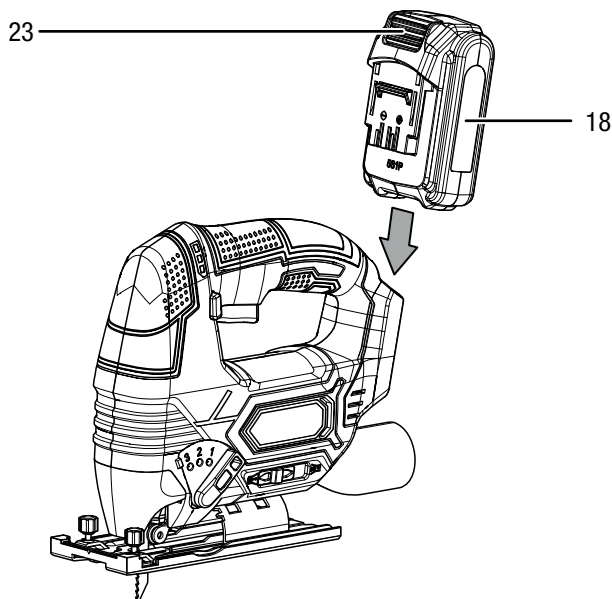

### Accu verwijderen

1. De accu (18) van het apparaat losmaken, door de ontgrendelingsknop (23) vast te houden (I.) en de accu van het apparaat te trekken (II.).

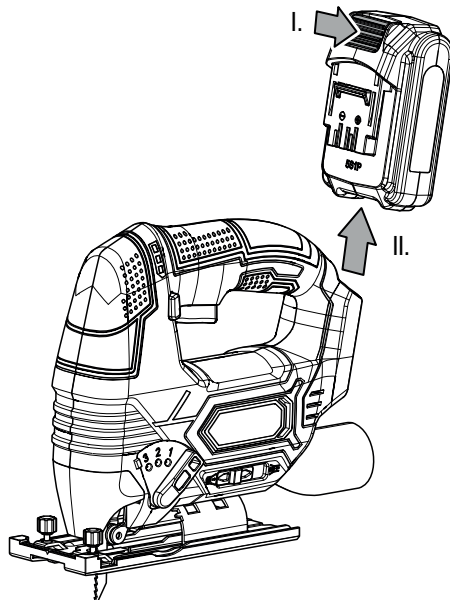

2. De accu (18) indien nodig weer laden, zoals onder *Accu laden* is beschreven.

### Laadtoestand van de accu controleren

De laadtoestand wordt via de drie LED's van de accu-capaciteitsindicatie (1) als volgt weergegeven:

LED-kleur	Betekenis
Groen – oranje – rood	maximale lading / capaciteit
Oranje – rood	middelmatige lading / capaciteit
Rood	zwakke lading - accu opladen

1. Druk op de aan-/uit-schakelaar (2).  
 ⇒ De accucapaciteit kan worden afgelezen bij de accu-capaciteitsindicatie (1).

### Zaagblad wisselen



#### Waarschuwing voor elektrische spanning

Trek voor alle werkzaamheden aan het apparaat de netstekker uit het stopcontact en de accu uit het apparaat!

De netstekker van het netsnoer uit het stopcontact trekken door de stekker vast te pakken.



#### Beschermende handschoenen dragen

Draag bij het plaatsen of wisselen van gereedschappen geschikte veiligheidshandschoenen.

Het apparaat wordt standaard geleverd met 2 zaagbladen voor zagen in hout en één zaagblad voor lichtmetaal.

Ga als volgt te werk, voor het verwijderen, resp. plaatsen van zaagbladen:

1. Verwijder de accu (18) uit het apparaat (zie accu verwijderen).
2. Verwijder de beschermkap (16).

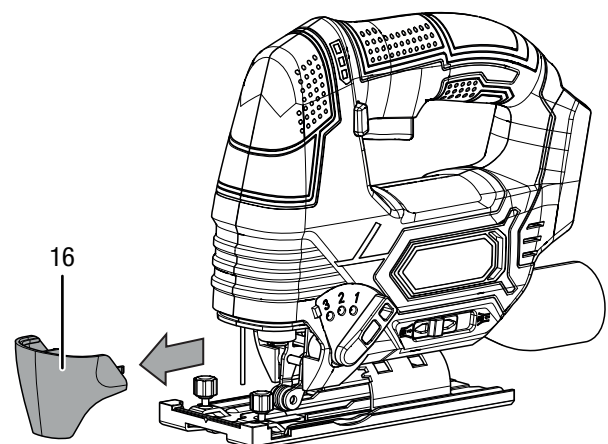



3. De snelspanner (13) naar de zijkant draaien en vasthouden in deze positie.

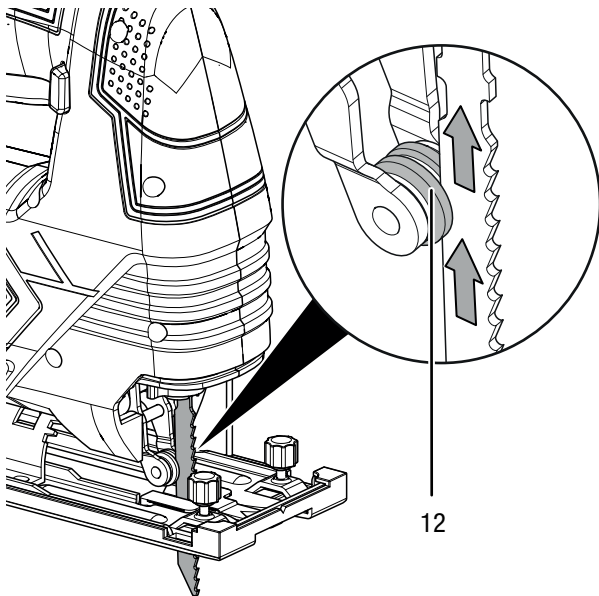
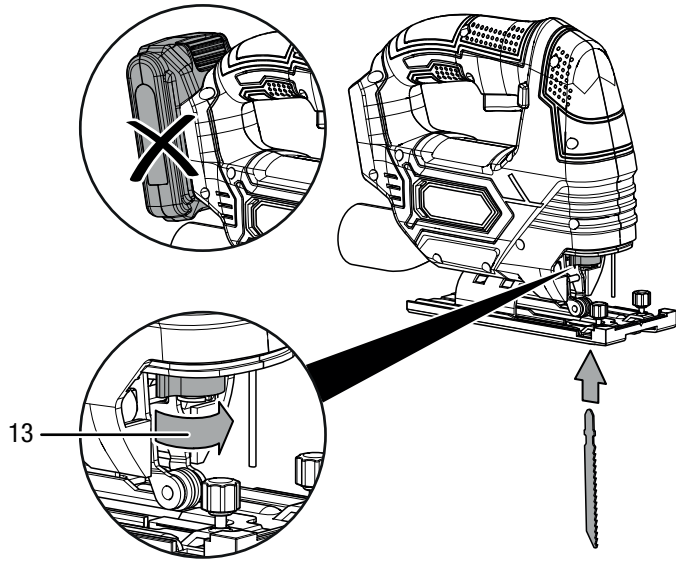

4. Verwijder evt. het aanwezige zaagblad uit de snelspanner.  
 5. Plaats het gereedschap in de snelspanner. Zorg dat de tanden van het zaagblad naar voren wijzen en dat het zaagblad in de geleidingsrol (12) ligt.  
 6. Druk het zaagblad tot de aanslag in de snelspanner. Gebruik hiervoor een geschikt zaagblad met een schacht met één nok.

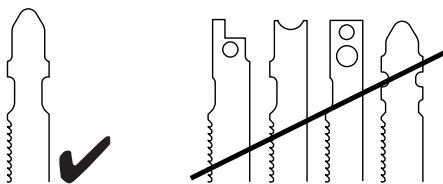

7. Laat de snelspanner weer los.  
 ⇒ De snelspanner moet terugkeren naar de uitgangspositie.  
 8. Controleer of het zaagblad goed is vergrendeld.  
 9. Plaats de witte beschermkap (16) weer op het apparaat.

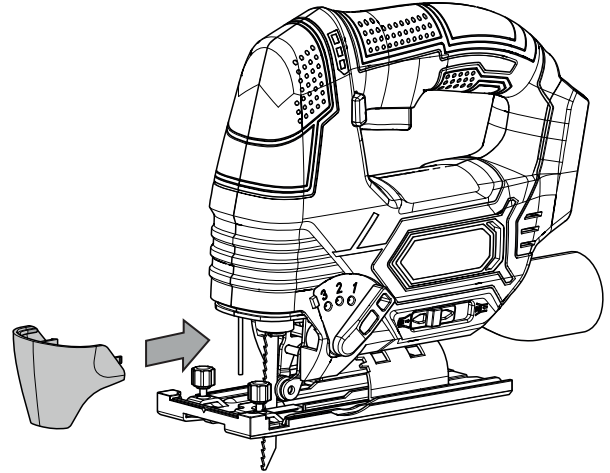

10. Plaats het de accu (18) weer (zie accu plaatsen).

### Glijshoen monteren / demonteren

Om het oppervlak van het te bewerken materiaal te sparen, is de glijshoen al gemonteerd. De glijshoen kan indien nodig worden verwijderd.

1. Verwijder de accu (18) uit het apparaat (zie accu verwijderen).
2. Beide bevestigingsclips (24) achter losmaken.
3. Schuif de glijshoen (25) langzaam naar voren en maak hierbij het voorste deel van de glijshoen voorzichtig los van de voetplaat (6).
4. Trek de glijshoen (25) voorzichtig naar onder weg.

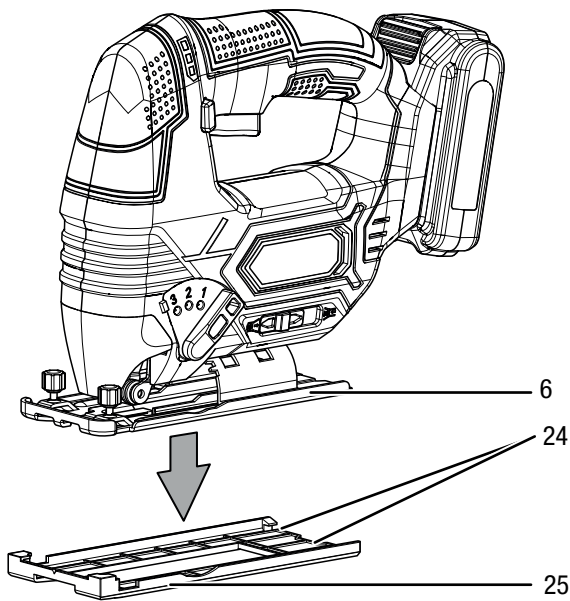

5. Voor het weer bevestigen van de glijshoen (25), deze eerst aan de voorkant op de voetplaat (6) schuiven.
6. Daarna de bevestigingsclips (24) achter laten vergrendelen.
7. Controleer of de glijshoen (25) goed vastzit.
8. Plaats het de accu (18) weer (zie accu plaatsen).

### Spaanbreukbescherming monteren / demonteren

Met een spaanbreukbescherming kan het uitbreken van het oppervlak bij het zagen van hout worden verhinderd. De spaanbreukbescherming kan bij bepaalde zaagbladtypen en alleen bij een zaaghoek van 0° worden gebruikt. Hij kan indien nodig worden verwijderd, als u bijv. een verstekzaagsnede wilt maken.

De spaanbreukbescherming is al voormonteerd.

1. Verwijder de accu (18) uit het apparaat (zie accu verwijderen).
2. Demonteer eerst de glijshoen (zie glijshoen monteren / demonteren).
3. Verwijder de spaanbreukbescherming (11) uit de voetplaat (6), door de spaanbreukbescherming voorzichtig naar buiten te drukken.

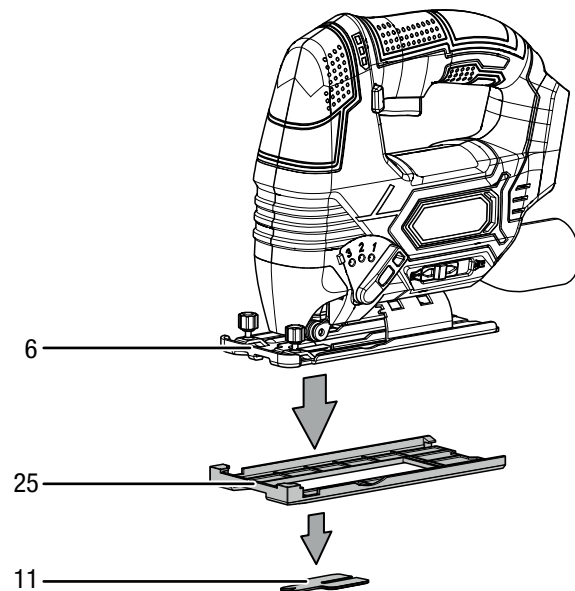

4. Voor het weer plaatsen van de spaanbreukbescherming (11), deze van onder voorzichtig weer in de uitsparing bij de voetplaat drukken, tot de spaanbreukbescherming vergrendeld. Zorg hierbij dat de gladde kant van de spaanbreukbescherming van het apparaat af wijst.
5. Plaats het de accu (18) weer (zie accu plaatsen).

**Zaaghoek instellen**

De zaaghoek kan naar links of naar rechts in de hoeken 0° / 15° / 30° / 45° worden ingesteld.

1. Verwijder de accu (18) uit het apparaat (zie accu verwijderen).
2. Verwijder eerst de spaanbreukbescherming (11) en de beschermkap (16).

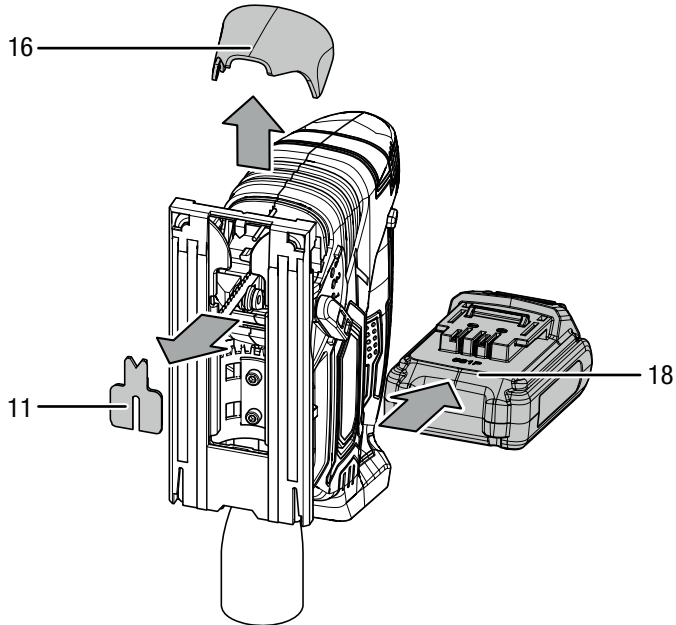

3. De schroeven (14) aan de onderkant van het apparaat losdraaien met de inbusleutel (20).

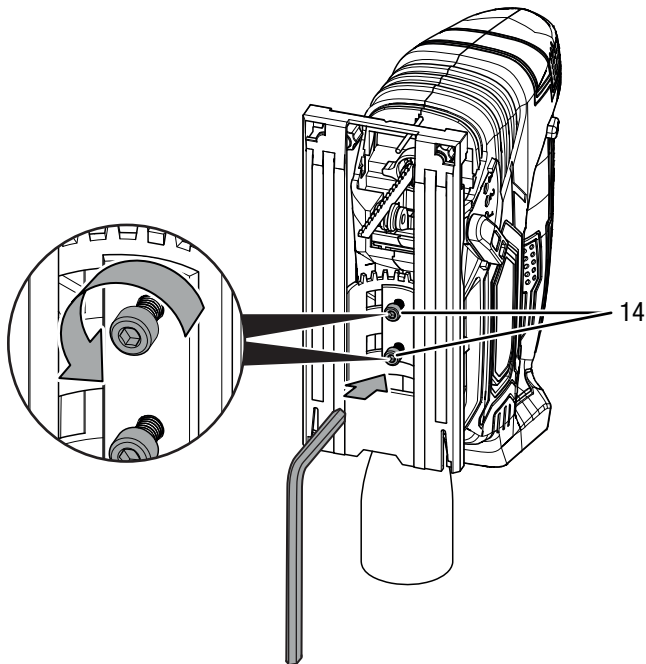

4. Schuif de voetplaat naar achter, tot deze vrij kan draaien.

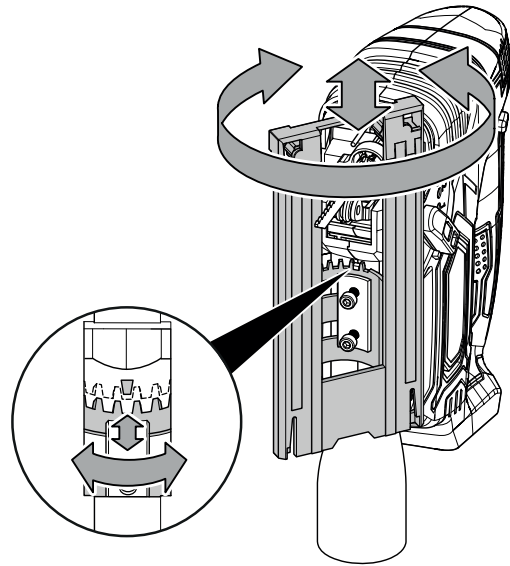

5. De gewenste zaaghoek instellen. De in te stellen hoek in graden is ingegraveerd op de voetplaat.

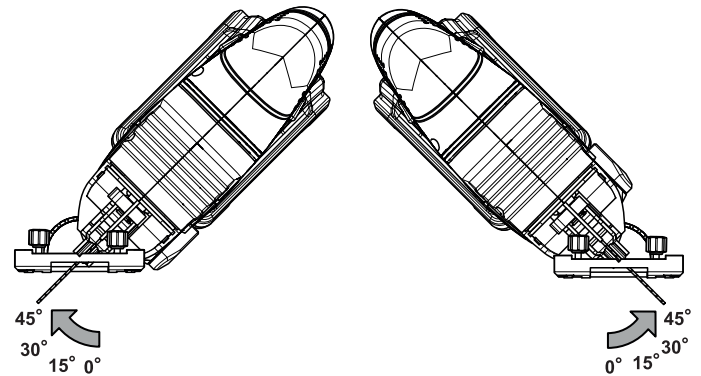

6. Schuif de voetplaat weer naar voren, tot de vertanding aangrijpt.
7. De schroeven (14) aan de onderkant van het apparaat vastdraaien met de inbusleutel (20).

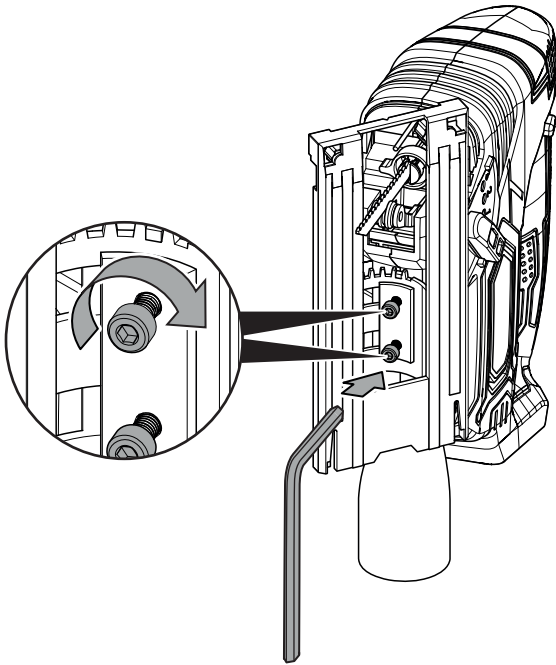

8. Controleer of de voetplaat goed vastzit.
9. Plaats het de accu (18) weer (zie accu plaatsen).



**Info**

Het gebruik van de spaanbreukbescherming en de beschermkap is bij een verstekzaagsnede niet mogelijk.

**Parallelaanslag monteren**

De parallelaanslag kan aan beide zijden van het apparaat worden bevestigd.

1. Verwijder de accu (18) uit het apparaat (zie accu verwijderen).
2. De fixeerschroeven (15) bij de inschuifopening losdraaien. Zorg hierbij dat de fixeerschroeven niet volledig worden losgeschroefd.

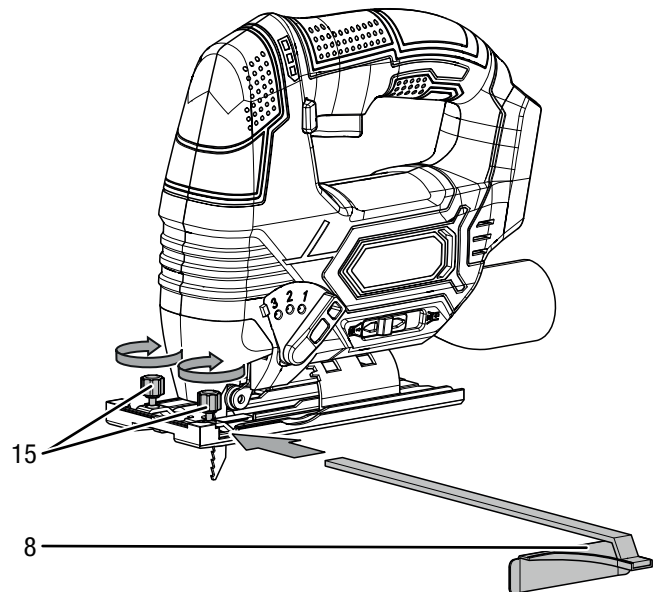

3. Schuif de parallelaanslag (8) met de markering naar boven in de inschuifopening.
4. De parallelaanslag (8) in de gewenste positie brengen.
5. De fixeerschroeven (15) vastdraaien.
6. Plaats het de accu (18) weer (zie accu plaatsen).

## Pendelslag instellen

De pendelbeweging van het zaagblad kan worden ingesteld. De standen 1 tot en met 3 maken een snellere voortgang van de werkzaamheden mogelijk en de stand 0 (pendelbeweging uit) maakt fijne en zuivere zaagranden mogelijk.

De optimale pendelstand voor de betreffende toepassing kan worden bepaald door een praktijktest. Hierbij gelden de volgende aanwijzingen:

- Voor een fijnere en zuivere zaagrand, de pendelslag evt. kleiner maken, resp. volledig uitschakelen.
  - De pendelslag bij dünnere materialen uitschakelen.
  - Werk bij harde materialen met een kleine pendelslag.
  - Bij zachte materialen en bij het zagen van hout in vezelrichting, kan met de maximale pendelslag worden gewerkt.
1. De keuzeschakelaar pendelslag (5) naar de gewenste stand schakelen. Hoe hoger de stand, des te groter is de pendelslag. De pendelslag kan ook tijdens gebruik worden omgeschakeld.

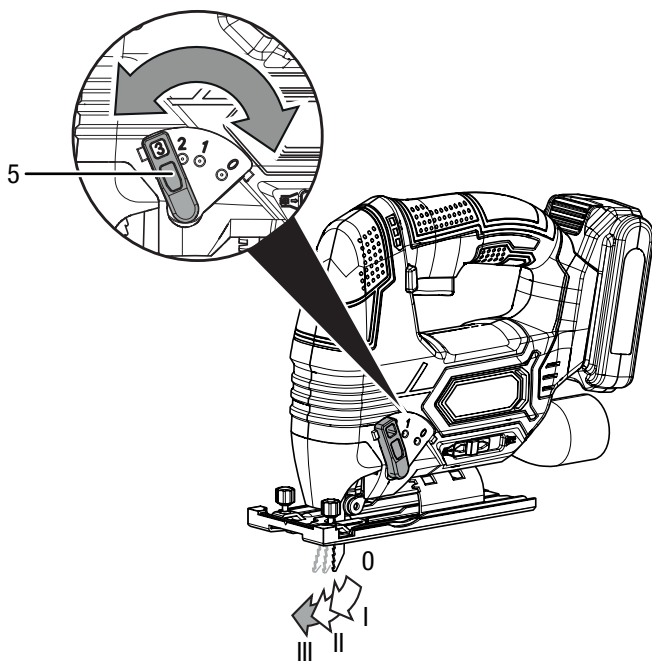

## Bediening

### Tips en instructies voor de omgang met de decoupeerzaag

#### Algemeen:

- Houd de ventilatiesleuven vrij, zodat de motor niet oververhit raakt.
- Controleer voor elk gebruik of het gereedschap goed vastzit in de gereedschapopname. Het gereedschap moet stevig vergrendeld vastzitten in de hiervoor bedoelde houders op de gereedschapopname.
- Controleer voor elk gebruik of u het juiste gereedschap heeft gekozen voor de beoogde toepassing.

#### Zagen:

- Gebruik uitsluitend onbeschadigde, probleemloze zaagbladen. Verbogen, stompe of op een andere wijze beschadigde zaagbladen kunnen breken.
- Houd bij het bewerken van lichte bouwmaterialen rekening met de wettelijke bepalingen en aanbevelingen van de materiaalfabrikant.
- Controleer voor het zagen met HCS-zaagbladen in hout, spaanplaat, bouwmaterialen, etc. het materiaal op vreemde objecten zoals spijkers, schroeven, etc. Verwijder de vreemde objecten eventueel of gebruik HSS-zaagbladen.
- Gebruik voor het zagen van krappe bochten een smal zaagblad.
- Het zaagblad mag niet langer zijn dan nodig is voor de gewenste zaagsnede.



### Apparaat in- en uitschakelen

Draag bij werkzaamheden met het apparaat uw persoonlijke beschermingsuitrusting.

1. Controleer of het ingespannen zaagblad en de pendelslag en de zaaghoek geschikt zijn voor de geplande werkzaamheden.
2. Controleer of het werkstuk is vastgezet, resp. het werkvlak goed is voorbereid.
3. Plaats de voetplaat met glijshoeken (6) op het werkstuk.
4. De inschakelblokkering (19) indrukken, om de aan- / uitschakelaar te kunnen bedienen.
5. Op de aan-/uit-schakelaar (2) drukken en tijdens gebruik ingedrukt houden.
  - ⇒ Het apparaat werkt met de eerder gekozen instellingen.
  - ⇒ De LED-werklamp brandt.

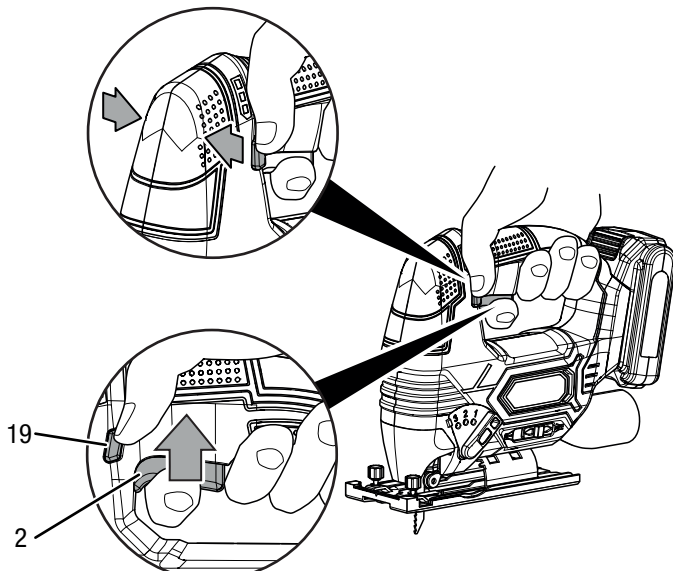

6. Laat de aan-/uit-schakelaar (2) weer los, om het apparaat te stoppen.
  - ⇒ De LED-werklamp gaat uit.

### Spaanblaas-/afzuigfunctie instellen

U kunt instellen of de spaanen naar voren worden weggeblazen of via een optioneel aansluitbare stofzuiger worden afgezogen.

1. Zorg dat de beschermkap (16) is gemonteerd.
2. De keuzeschakelaar spaanblaas-/afzuigfunctie (4) naar links schuiven, om de spaanen met een externe stofzuiger af te zuigen of naar rechts, om de spaanen weg te blazen.

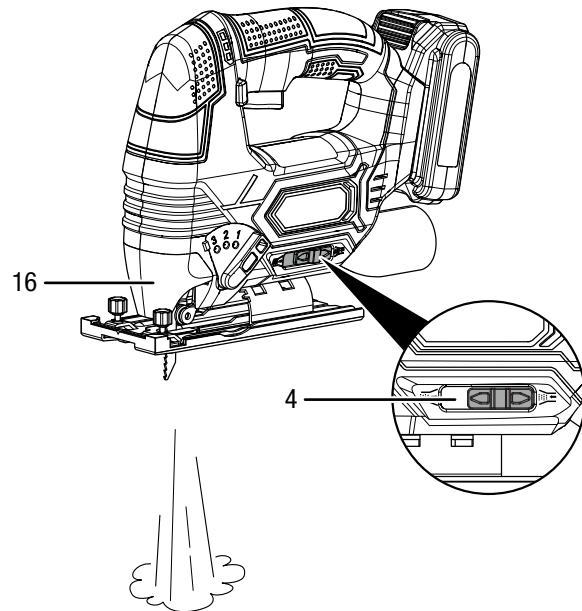

**Stofafzuiging aansluiten**

U kunt een stofzuiger aansluiten op het apparaat. De meegeleverde adapter maakt het aansluiten van kleinere pijpdiameters mogelijk.

**⚠ Voorzichtig**

Gebruik bij het afzuigen van materialen die giftig of schadelijk zijn voor de gezondheid altijd een speciale stofzuiger.

1. Indien nodig de adapter (10) aansluiten op de aansluiting voor de stofafzuiging (3).
2. Voor een optimale afzuiging indien nodig de spaanbreukbescherming plaatsen.
3. Een geschikte stofzuiger (bijv. industriële stofzuiger) aansluiten op de stofafzuiging.

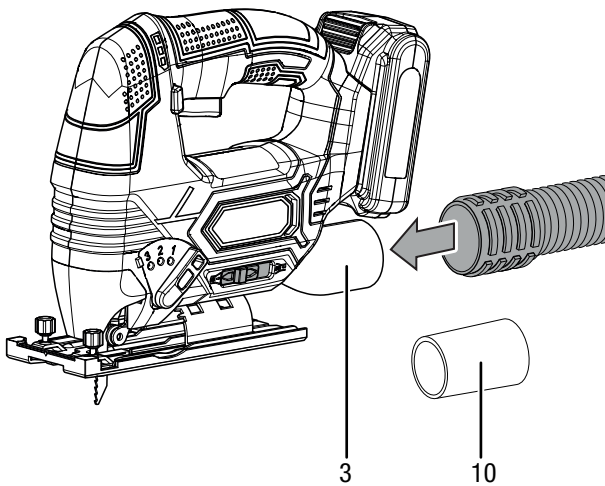

4. Schuif de keuzeschakelaar spaanblaas-/afzuigfunctie (4) naar links naar de stand voor stofafzuiging.

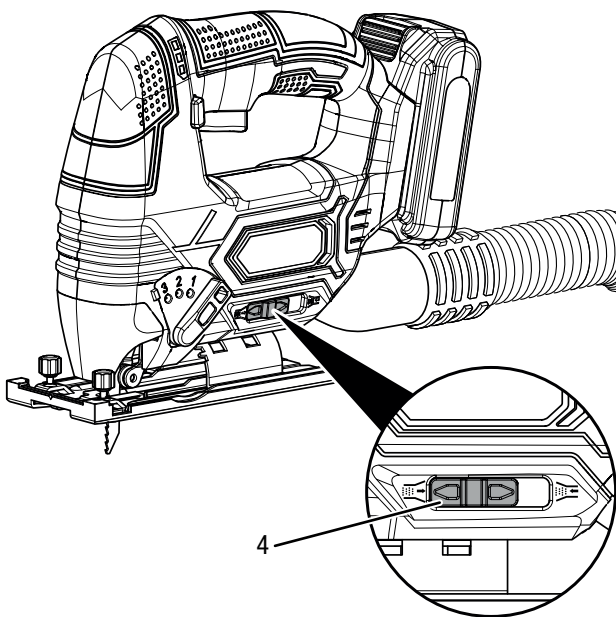

**Nabestelbare accessoires**



**Waarschuwing**

Gebruik alleen accessoires en hulpapparaten, die in de bedieningshandleiding zijn opgegeven.

Het gebruik van andere dan in de bedieningshandleiding aanbevolen gereedschappen of andere accessoires kan letselgevaar opleveren.

Aanduiding	Artikelnummer
Decoupeerzaagbladenset voor hout, 10-delig	6.215.001.101
Decoupeerzaagbladenset voor metaal, 10-delig	6.215.001.131
Reserveaccu Multiflex 20V	6.200.000.301

## Defecten en storingen

Het apparaat is tijdens de productie meerdere keren op een goede werking getest. Mochten er desondanks storingen ontstaan, controleer het apparaat dan op basis van de volgende lijst.

Werkzaamheden voor het verhelpen van fouten en storingen, waarvoor de behuizing moet worden geopend, mogen alleen door een vakhandelaar of door Trotec worden uitgevoerd.

### Bij het eerste gebruik komen lichte rook of geurvorming voor:

- Hierbij gaat het niet om een fout of een storing. Na kort draaien verdwijnen deze verschijnselen.

### De accu wordt niet opgeladen:

- Controleer of de accu correct op het snellaadapparaat is geplaatst.

Schuif de accu zo in het snellaadapparaat, dat de contacten van de accu aangrijpen in het snellaadapparaat. De accu moet vergrendelen in het snellaadapparaat.

- Controleer de netaansluiting.
- Controleer het netsnoer en de netstekker op beschadigingen.
- Controleer de afzekering van de gebouwinstallatie.
- Controleer het snellaadapparaat op beschadigingen. Is het snellaadapparaat beschadigd, gebruik het dan niet langer. Neem contact op met de Trotec-klantenservice.
- Controleer de contacten van de accu op vervuilingen. Verwijder evt. aanwezige vervuilingen.
- De accu kan defect zijn en moet worden vervangen. Gebruik uitsluitend accu's van hetzelfde type.

### Het apparaat start niet:

- De accucapaciteit kan te zwak zijn. De accu opladen.
- Controleer of de accu correct op het apparaat is geplaatst. Schuif de accu zo in het apparaat, dat de contacten van de accu aangrijpen. De accu moet vergrendelen in het apparaat.
- Controleer de contacten van de accu op vervuilingen. Verwijder evt. aanwezige vervuilingen.



#### Info

Wacht minimaal 10 minuten, voordat u het apparaat weer inschakelt.

### Het zaagblad wiebelt:

- Zorg dat het zaagblad in de hiervoor bedoelde uitsparingen in de snelspanner is vergrendeld.
- Zorg dat de snelspanner is vergrendeld.

### Het zaagblad dringt niet probleemloos in het te bewerken materiaal, resp. zaagcapaciteit te gering:

- Controleer of de gekozen pendelslaginstelling geschikt is voor het te bewerken materiaal.
- Is het zaagblad afgesleten, vervang het dan door een nieuwe.
- Controleer of het gekozen zaagblad geschikt is voor het te bewerken materiaal.

### Het apparaat wordt heet:

- Zorg bij het zagen dat niet teveel druk wordt uitgeoefend op het apparaat.
- Controleer of het gekozen zaagblad geschikt is voor de uit te voeren werkzaamheden.
- De ventilatiesleuven vrij houden, zodat oververhitting van de motor wordt voorkomen.



#### Info

Wacht minimaal 10 minuten, voordat u het apparaat weer inschakelt.

#### Let op

Wacht na alle onderhouds- en reparatiewerkzaamheden minimaal 3 minuten. Schakel het apparaat daarna weer in.

### Werkt uw apparaat na deze controles nog niet probleemloos?

Neem contact op met de klantenservice. Evt. het apparaat voor reparatie naar een geautoriseerd elektrotechnisch vakbedrijf of naar Trotec brengen.

## Onderhoud

### Werkzaamheden voor aanvang van het onderhoud



#### Waarschuwing voor elektrische spanning

Raak de netstekker en accu niet aan met vochtige of natte handen.

- Schakel het apparaat uit.
- Laat het apparaat volledig afkoelen.
- Verwijder de accu uit het apparaat.



#### Waarschuwing voor elektrische spanning

**Onderhoudswerkzaamheden waarvoor het openen van de behuizing noodzakelijk is, mogen uitsluitend door geautoriseerde vakbedrijven of door Trotec worden uitgevoerd.**

### Aanwijzingen voor het onderhoud

Binnenin de machine bevinden zich geen door de gebruiker te onderhouden of smeren onderdelen.

### Reiniging

Het apparaat moet voor en na elk gebruik worden gereinigd.

#### Opmerking:

Na het reinigen hoeft het apparaat niet te worden gesmeerd.



#### Waarschuwing voor elektrische spanning

Er bestaat kortsluitgevaar door in de behuizing binnendringende vloeistoffen!

Dompel het apparaat en de accessoires niet onder in water. Zorg dat geen water of andere vloeistoffen in de behuizing komen.

- Reinig het apparaat met een vochtige, zachte en pluisvrije doek. Zorg dat geen vocht in de behuizing komt. Zorg dat elektrische onderdelen niet in contact komen met vocht. Gebruik geen agressieve reinigingsmiddelen, bijv. reinigingssprays, oplosmiddelen, alcoholhoudende reinigingsmiddelen of schuurmiddelen voor het bevochtigen van de doek.
- Droog het apparaat en de zaagbladen met een zachte, pluisvrije doek.
- Verwijder schuurstof en evt. ontstane houtspanen uit de snelspanner.
- De aansluitcontacten bij apparaat, accupack en laadapparaat schoon houden.
- De ventilatieopeningen vrij houden van stofafzettingen, om oververhitting van de motor te voorkomen.

## Recycling



Het symbool met een doorgestreepte vuilnisbak op een elektrisch of elektronisch apparaat geeft aan, dat het aan het eind van de levensduur niet mag worden weggegooid met het huishoudelijk afval. Voor kosteloze retournering zijn er inzamelpunten voor oude elektrische en elektronische apparaten bij u in de buurt. De adressen kunt u opvragen bij uw gemeente. U kunt zich via onze website [www.trotec24.com](http://www.trotec24.com) informeren over meer door ons aangeboden retourmogelijkheden.

Door het gescheiden inzamelen van oude elektrische en elektronische apparaten worden recycling, materiaalhergebruik, resp. andere vormen van hergebruik van oude apparaten mogelijk gemaakt. Ook worden zo negatieve gevolgen bij de afvalverwijdering van de mogelijk in de apparaten opgenomen gevaarlijke stoffen op het milieu en voor de menselijke gezondheid voorkomen.

U bent verantwoordelijk voor het wissen van mogelijke persoonlijke gegevens op de te recyclen oude apparaten.



Li-Ion

Batterijen en accu's horen niet in het huisvuil, maar moeten in de Europese Unie – volgens Richtlijn 2006/66/EG VAN HET EUROPEES PARLEMENT EN DE RAAD van 6 september 2006 betreffende afgedankte batterijen en accu's – vakkundig worden gerecycled. De batterijen en accu's graag recyclen volgens de geldende wettelijke bepalingen.

## EU Declaration of Conformity

In accordance with the EC Machinery Directive 2006/42/EC, Annex II, part 1, Section A

We,

Trotec GmbH & Co. KG

Grebener Straße 7  
D-52525 Heinsberg  
Phone: +49 2452 962-400  
Fax: +49 2452 962-200  
E-mail: info@trotec.com

declare in sole responsibility that the following device

Product model / Product: PJSS 10-20V

Year of manufacture: 2016

Product, batch, type or serial number: Jigsaw

has been developed, constructed and  
manufactured in compliance with the  
requirements of the European Directives: 2014/30/EU  
2011/65/EU

The object of the declaration described above is in conformity with the relevant Union harmonisation legislation.

The assessment is based on the following  
applied harmonised standards: ISO 12100:2010  
EN 60745-1:2009+A11  
EN 60745-2-11:2010  
EN 55014-1:2006+A1+A2  
EN 55014-2:2015

Other applied technical standards and  
specifications: AfPS GS 2014:01

Manufacturer and name of the authorised  
representative of the technical  
documentation: Trotec GmbH & Co. KG  
Grebener Straße 7, D-52525 Heinsberg  
Phone: +49 2452 962-400  
E-Mail: info@trotec.de

Place and date of issue: Heinsberg, 21/11/2016



Detlef von der Lieck, Managing Director



Trotec GmbH & Co. KG

Grebener Str. 7  
D-52525 Heinsberg

☎ +49 2452 962-400

☎ +49 2452 962-200

✉ [info@trotec.com](mailto:info@trotec.com)

[www.trotec.com](http://www.trotec.com)